

• Instruções de montagem para a posição: Andaime baixo.

Utilize os mesmos procedimentos da página 1 da figura 1 até a figura 4.

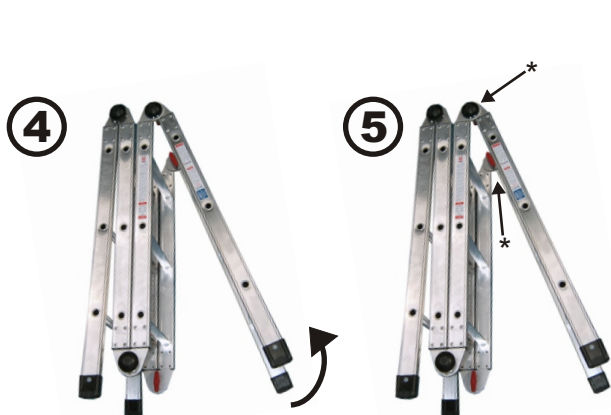

- Trave as articulações* vide (fig.B) de modo que sua escada fique com a aparência da figura 6.

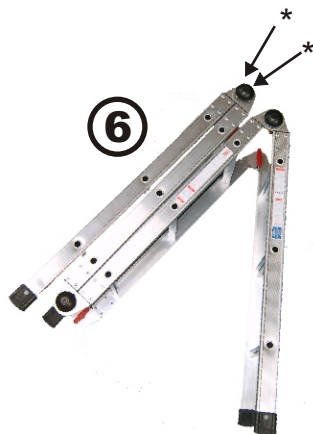

- Apoie a escada na seção que foi aberta e destrave as articulações* vide (fig. A)



- Quando a escada estiver na forma da figura 8, trave as articulações desta seção. Vide (fig. B).

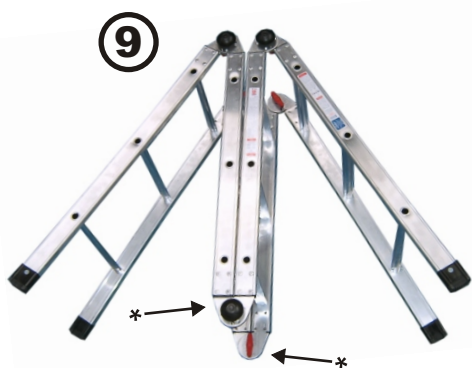
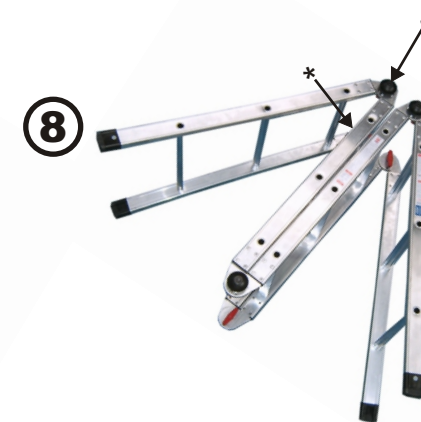

- Destrave as articulações * vide (fig. A) e gire a escada conforme figura 10

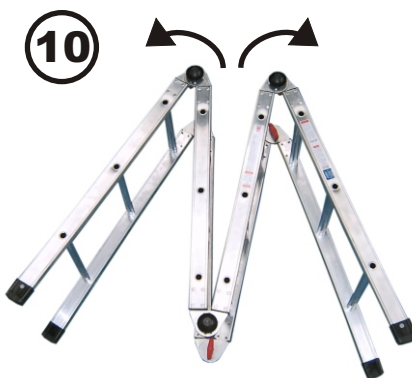

- Após posicionar sua escada conforme figura 11, trave as articulações* vide (fig. B), certifique-se de que todas as articulações estejam travadas e somente agora a escada poderá ser utilizada em um piso plano e estável.

